

③ フードを作ります。
フードにマチを付けていきます。
※表裏共に

この状態を2つ作ります

2枚を表合わせにして
フード口を縫います

ひっくり返して
フード口をステッチします

中の縫代
同士を
ミシンで
叩きます。
※フードが
浮かない
ように。

④ 脇を閉じます。

脇閉じの際
ゴムを通せるように
1cmほど開けて
周りを補強する。

裾をジグザグします。

⑤ ファスナーを付けていきます。

ジグザグします

重要!
ZIP を閉じた状態で
胸のPATCHデザインの
箇所にチャコで印を
付けておきます。

※左右
身頃共に

裾も表に折り一緒に縫います

ゴムを裾のCF
の縫代に叩く

⑥ フードを付けていきます。
前中心を表側に折り、フードを衿ぐりに
縫い付けていきます。

ひっくり返してステッチ

ファスナーテープ

⑦ AH 身返しを付け、裾を閉じます。

JとKを表合わせ
にして上下繋
ぎます

周りを
ジグザグ
します

※縫い代は割りましょう
※前後分かるようにしておいて下さい。

身返しを
ひっくり返して
ステッチで抑え
ます

⑧ 本説明書の⑨へ進行です。

印刷サイズ
確認用線
3cm×3cm

B

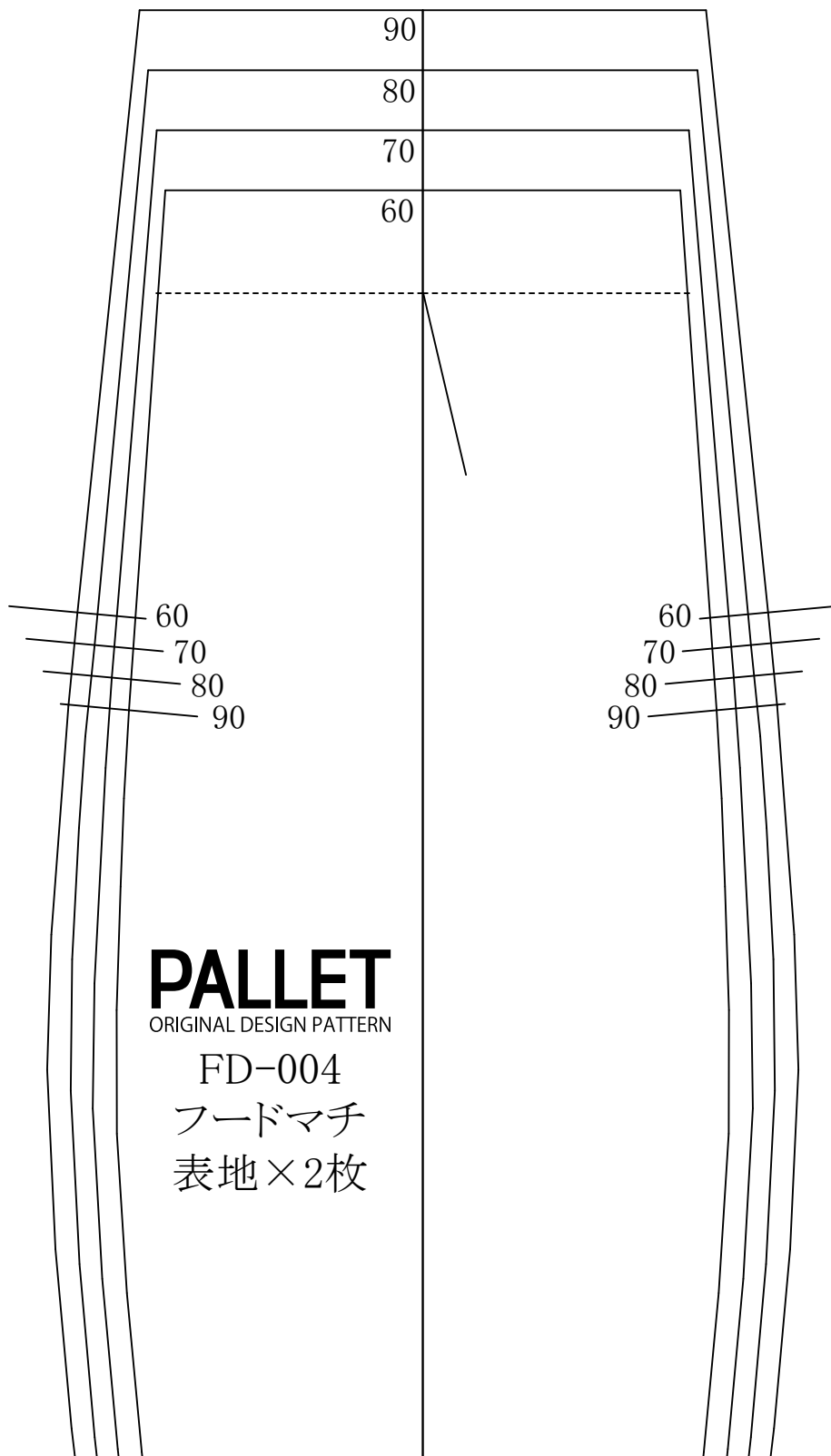

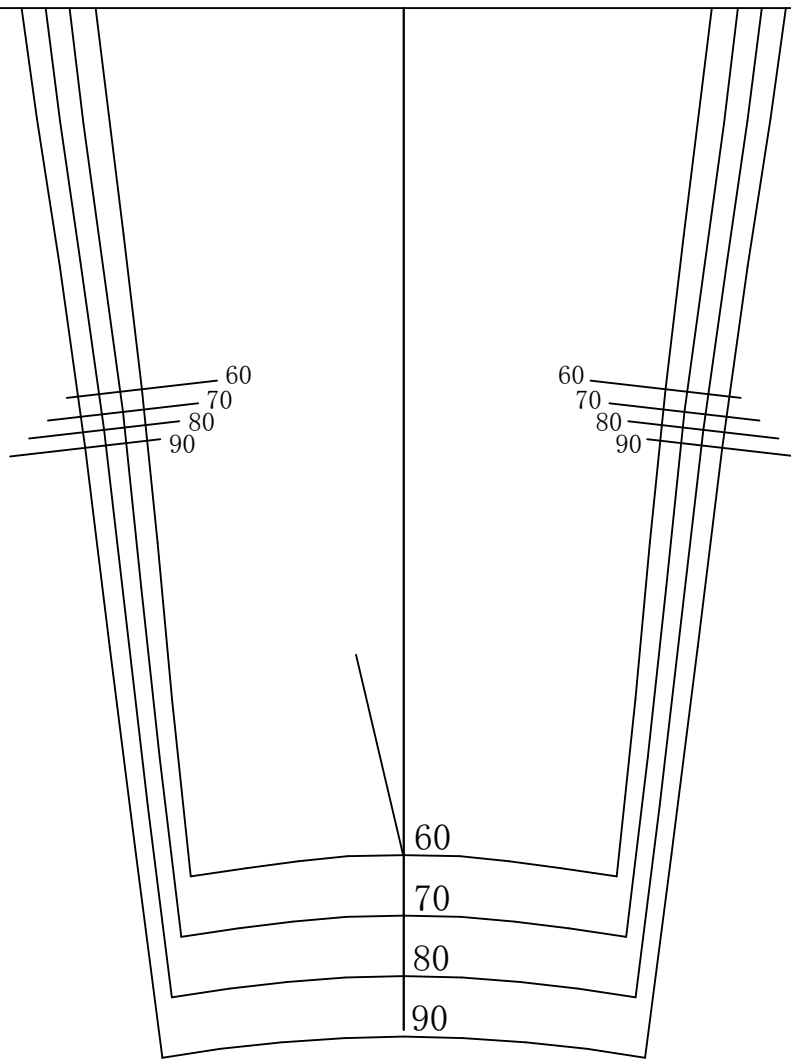

印刷サイズ
確認用線
3cm×3cm

C

③ フードを作ります。
フードにマチを付けていきます。
※表裏共に

この状態を2つ作ります

2枚を表合わせにして
フード口を縫います

ひっくり返して
フード口をステッチします

中の縫代
同士を
ミシンで
叩きます。
※フードが
浮かない
ように。

④ 脇を閉じます。

脇閉じの際
ゴムを通せるように
1cmほど開けて
周りを補強する。

裾をジグザグします。

⑤ ファスナーを付けていきます。

ジグザグします

重要!
ZIP を閉じた状態で
胸のPATCHデザインの
箇所にチャコで印を
付けておきます。

※左右
身頃共に

裾も表に折り一緒に縫います

ゴムを裾のCF
の縫代に叩く

⑥ フードを付けていきます。
前中心を表側に折り、フードを衿ぐりに
縫い付けていきます。

ひっくり返してステッチ

ファスナーテープ

⑦ AH 身返しを付け、裾を閉じます。

JとKを表合わせ
にして上下繋
ぎます

周りを
ジグザグ
します

※縫い代は割りましょう
※前後分かるようにしておいて下さい。

身返しを
ひっくり返して
ステッチで抑え
ます

⑧ 本説明書の⑨へ進行です。

90

80

70

60

60

80

90

PALLET

ORIGINAL DESIGN PATTERN

FD-004

フード

表地×4枚

60 70 80 90

60

70

80

90

60

70

80

90

印刷サイズ
確認用線
3cm×3cm

A

印刷サイズ
確認用線
3cm×3cm

B

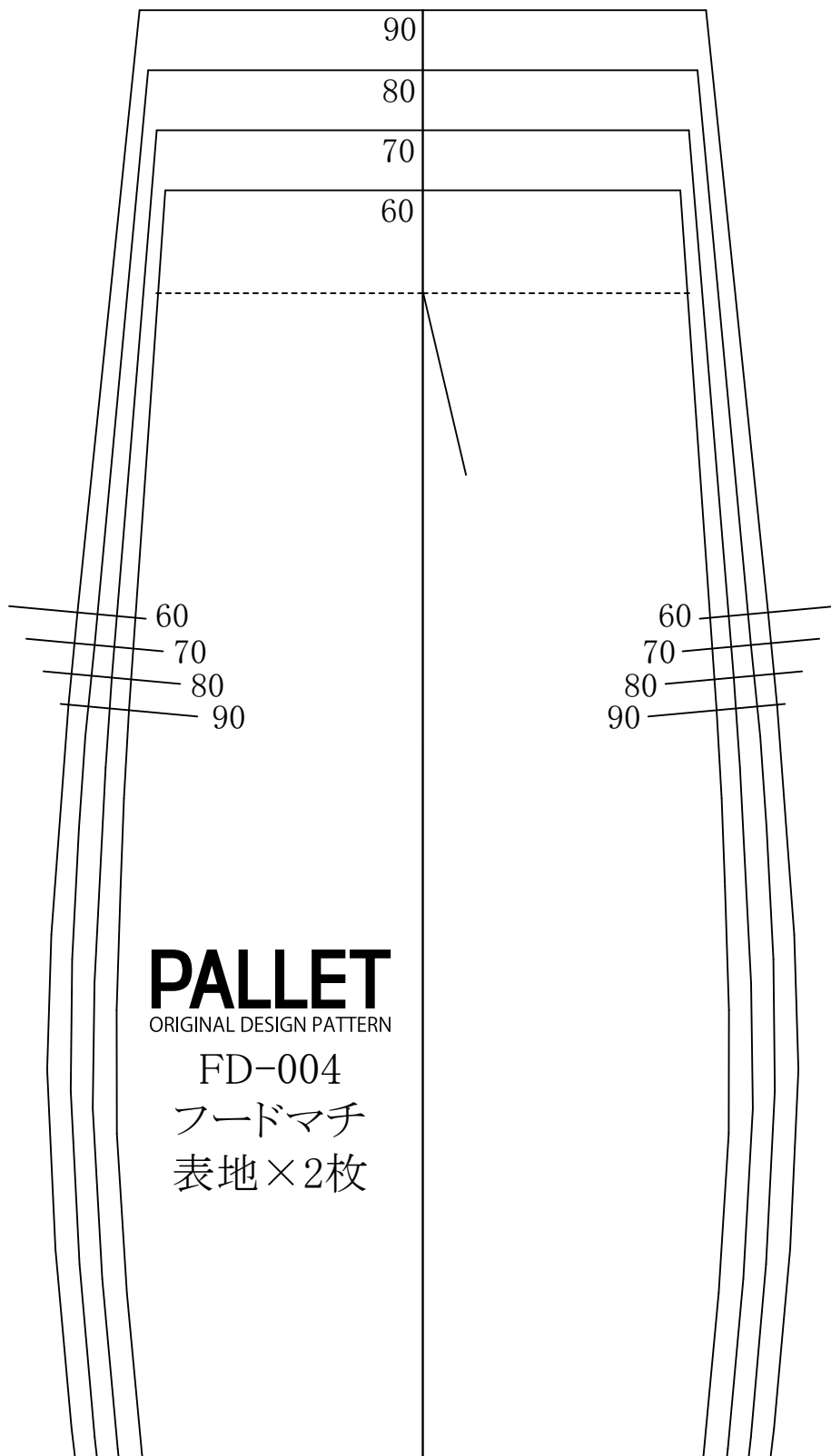

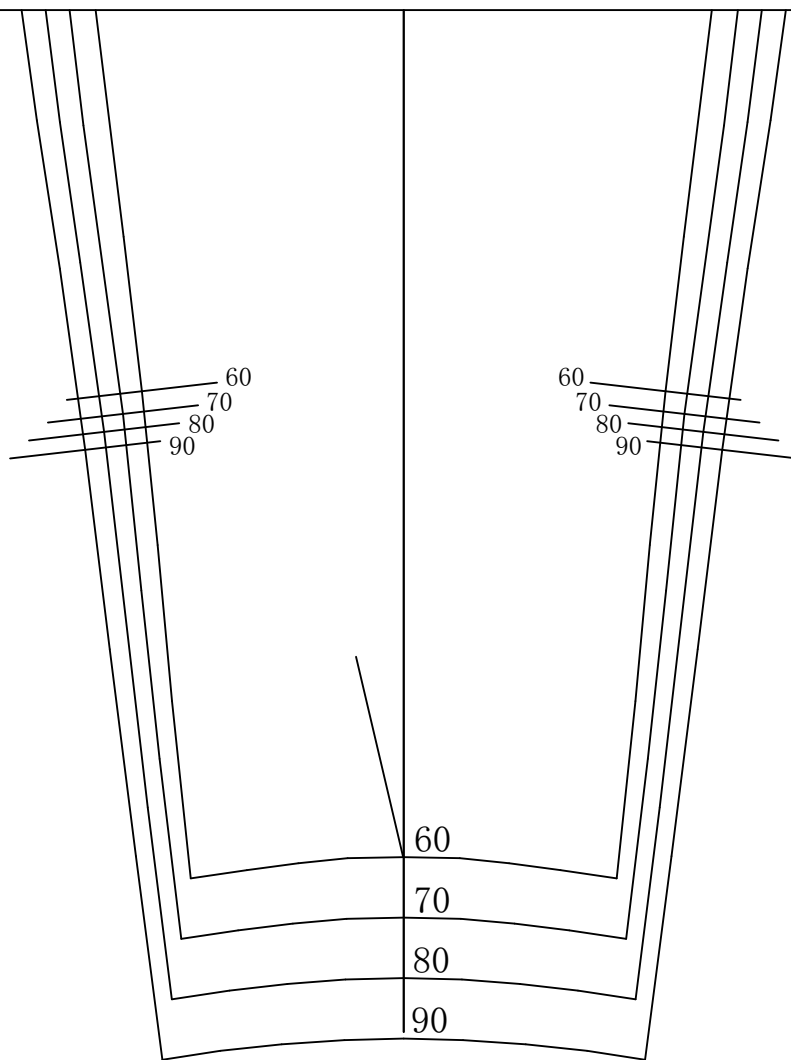

印刷サイズ
確認用線
3cm×3cm

C